

AIV

AIV ALBIEZ
INDUSTRIEVERTRETUNG GMBH

Vertrieb und Beratung
für elektrotechnische
Komponenten in Südbayern.
www.aiv-albiez.de



AIV Albiez – Ihr Partner auf Augenhöhe

Sie planen ein Projekt und stehen vor einer technischen Herausforderung? Wir erarbeiten für Sie individuelle (Komplett-)Lösungen. Als Vertriebs- und Ansprechpartner für elektrotechnische Komponenten im Raum Südbayern vertreten wir namhafte Hersteller mit einem aufeinander abgestimmten Portfolio.

Sparen Sie wertvolle Zeit und Ressourcen: Durch die Produktpalette verschiedener Hersteller können wir schnell und flexibel auf Ihre Bedarfe eingehen und für Sie individuelle, maßgeschneiderte Lösungen erarbeiten. Nutzen Sie unser kostenneutrales Beratungsangebot und lassen Sie sich von uns bei Ihren Projekten unterstützen.

www.aiv-albiez.de





Innovatives Familienunternehmen

Bei der AIV verbinden wir Tradition mit Moderne und bringen mehr als 40 Jahre Erfahrung und Marktkenntnis der 1. Generation in Einklang mit den modernen Denkansätzen der 2. Generation. Mit unserer Kompetenz und Flexibilität schaffen wir individuelle und maßgeschneiderte Lösungen für unsere Kunden und setzen auf langfristige, persönliche Beziehungen sowie einen wertschätzenden Umgang mit unseren Partnern.

Familiär, kompetent und modern

Wir sind ein bodenständiges Familienunternehmen und Ihr verlässlicher Berater und vertrauensvoller Vertriebspartner für elektrotechnische Komponenten in Südbayern. Mit starken Partnern an unserer Seite und einem abgerundeten Produktportfolio finden wir für Sie die richtigen Lösungen.

Stehen auch Sie vor einer Herausforderung, bei deren Bewältigung wir Sie mit unserer Erfahrung und Marktkenntnis unterstützen können? Kontaktieren Sie uns!

T 08123 / 92 250
E info@aiv-albiez.de
I www.aiv-albiez.de



Passgenaue Lösungen bei bester Qualität

Wir kennen die Bedarfe unserer Kunden und die Produkte unserer Hersteller, dienen als Schnittstelle zwischen beiden Seiten und vertreiben ausschließlich Produkte, die unseren hohen Ansprüchen genügen.

- Abgestimmtes Produktportfolio
- Flexibilität & Anpassungsfähigkeit
- Nützliche Synergien & Cross-Selling
- Vertrauensvolle Vertriebspartner
- Beschaffungsservice

Unsere Vertretungen



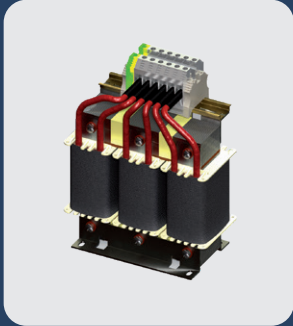



ADM electronic
FOCUS ON CUSTOMIZED INDUSTRIAL SOLUTIONS

ADM electronic GmbH bietet robuste Industrie PCs, Bedienpulte sowie LED-Displays für HMI Visualisierung. Entwicklung in Deutschland, zehn Jahre Support und Verfügbarkeit, schnelle und robuste Lösungen.

- Maschinen-Bedienpulte
- Operator Panels
- Maschinen-Visualisierung
- Edelstahl-Monitore und PCs
- Ersatzmonitore für gängige Maschinensteuerungen
- LED-Anzeigen
- Zutrittskontrollsystem

Mehr Informationen zum Hersteller und zum Sortiment finden Sie unter:

www.adm-electronic.de





B-COMMAND offeriert hochwertige Lösungen und ein umfangreiches Know-how auch bei speziellen Themen rund um die Handhabungs-, Steuerungs- und Übertragungstechnik. Unsere Lösungen bestechen durch clevere Innovationen und sind dem aktuellen Stand der Technik immer einen Schritt voraus. Alle Produkte können zu einem hohen Grad individualisiert und damit perfekt an die jeweilige Kundenapplikation angepasst werden. Von der Idee bis zur Realisierung, nach dem Motto: „Premium Engineering“.

- Schleifringkörper
- rotarX Miniatur-Schleifringe
- Hängetaster
- Joysticks / Steuerpulte
- Funkfernsteuerungen
- Kreuzhebelendschalter
- Not-Aus-Taster
- Hauptschalter / Lasttrennschalter
- DC-Schütze

- DC-Steckverbinder
- Getriebeendschalter
- Encoder
- Beschleunigungssensoren
- Messritzel

Mehr Informationen zum Hersteller und zum Sortiment finden Sie unter:

www.b-command.com

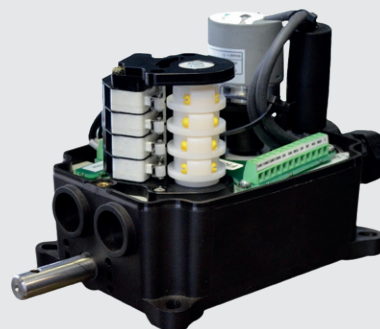



Seit 2019, nach langjähriger Erfahrung im Kabelmanagement für Schaltschränke und Geräte, neu am Markt! Das Detas Entry System wurde entwickelt, um die Einführung von Kabeln zu vereinfachen, den IP-Schutz, die Zugentlastung und die EMV-Eigenschaften zu verbessern und gleichzeitig die Kosten zu minimieren. Entwickelt und patentiert in Italien.

- Kabeleinführungssysteme für Kabel mit und ohne Stecker
- Zugentlastungsleisten
- EMV Abschirmung
- Zubehör für Schaltschränke
- ATEX Kabeleinführungen
- Kabeleinführungen für hygienische Anwendungen (Food & Pharma)

Mehr Informationen zum Hersteller und zum Sortiment finden Sie unter:

www.detasultra.com

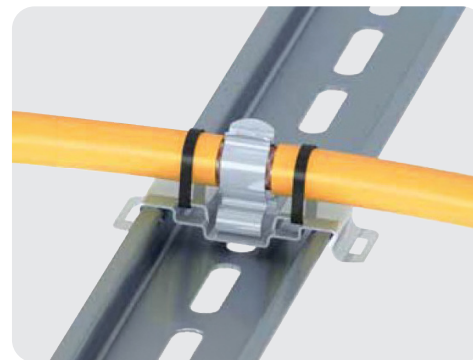



GMW ist führender deutscher Hersteller von analogen und digitalen Einbaumessgeräten in Verbindung mit der vorgeschriebenen Sicherheitsnorm IEC 61010-1.

- Analoge Anzeigeinstrumente, Sonderinstrumente
- Schaltstellungsanzeiger, LED und Analog
- Nebenwiderstände
- Stromschienen-Isolatoren und - Halter
- Messumformer
- Nieder- und Mittelspannungs-Stromwandler
- Kabelumbauwandler
- Allstromsensoren für die Messung AC / DC
- Schaltschrank-Heizungen und Regelgeräte
- Energiemanagement, Multifunktionsanzeiger
- Digitalmessinstrumente
- Energiezähler mit MID-Zulassung
- Gerätetester für ortsveränderliche Geräte

Mehr Informationen zum Hersteller und zum Sortiment finden Sie unter:

www.g-mw.de





Die Firma Plica GmbH ist ein spezialisierter Handelslogistiker und bietet einen messbaren Mehrwert für technische Lösungen in den Bereichen Maschinen- und Anlagenindustrie, Photovoltaik- und Gebäudetechnik, Geräte- und Steuerungsbau sowie dem Fahrzeug- und Infrastrukturbau.

- Kabelschutz
- Kabelverschraubung
- Kabelbinder
- Schrumpfschläuche
- Verbindungstechnik

Mehr Informationen zum Hersteller und zum Sortiment finden Sie unter:

www.plica-gmbh.de

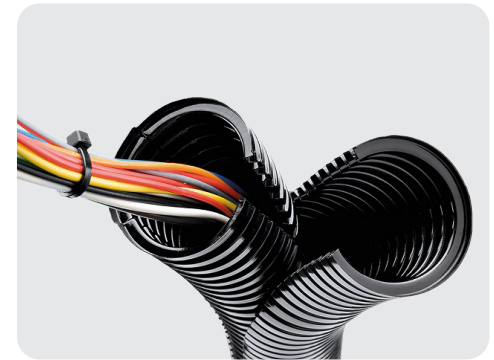
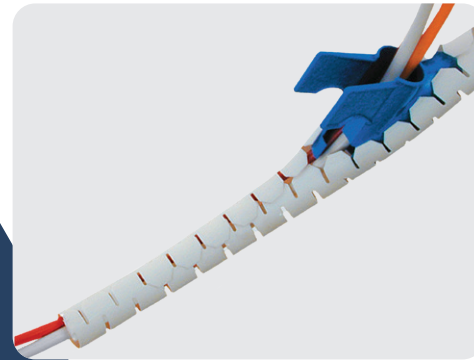



RICHTER

Ideen im besten Licht.

Schaltschrankleuchten und Schaltschrankzubehör direkt vom Hersteller: Seit über 20 Jahren folgt Richter der Vision, gute Lösungen noch besser zu machen. In ihrem Tagesgeschäft ist die Firma mit der Aufgabe konfrontiert, individuelle Lösungen für individuelle Anforderungen zu finden. Die Produkte, die Richter rund um das Thema Schaltschrankzubehör in Deutschland entwickelt und produziert, sind äußerst vielfältig und zeichnen sich allesamt durch ein hohes Maß an Qualität und Innovation aus.

- Schaltschrankleuchten
- LED-Schaltschrankleuchten
- Leuchten mit Türpositionsschalter
- Maschinenleuchten
- Zubehör

Mehr Informationen zum Hersteller und zum Sortiment finden Sie unter:

www.richter-elektrotechnik.de





Schlegel-Produkte dienen als Schnittstelle zwischen Mensch und Maschine. Mit einem modularen Baukastensystem lassen sich durch langjähriges Know-how und enger Abstimmung mit dem Kunden individuelle Lösungen entwickeln.

- Meldeleuchten, Leuchtdruckschalter und -taster
- Konventionelle und innovative Anschlusstechnik
- Akustische Signalgeber
- Reihenklemmen
- Folien- und Kurzhubtasten
- Gehäuse
- Endschalter
- Bedientableaus
- Funktionsbausteine
- Not-Halt
- Fußschalter
- Funkschalter

Mehr Informationen zum Hersteller und zum Sortiment finden Sie unter:

www.schlegel.biz





Schmidbauer entwickelt und produziert elektrotechnische Produkte für den Maschinenbau, die Antriebstechnik, Bahntechnik sowie für den Bereich der erneuerbaren Energien. Ebenso werden kundenspezifische Schaltanlagen, Netzfilter und medizinische Spannungsversorgungen im niederbayerischen Familienunternehmen entwickelt und produziert.

- Drosseln bis 2500 A mit überlagerten Ripple
- Transformatoren bis 2400 kVA
- Wassergekühlte Induktivitäten
- Leistungsüberträger und HF-Wickelgüter, MF-Trafos
- 3AC Netzfilter, LCL-Filter und Sinusfilter
- Stromversorgungen und DC-Versorgungen

- Sonderlösungen für spezifische Anwendungen
- Medizinische Stromversorgung

Mehr Informationen zum Hersteller und zum Sortiment finden Sie unter:

www.schmidbauer.net

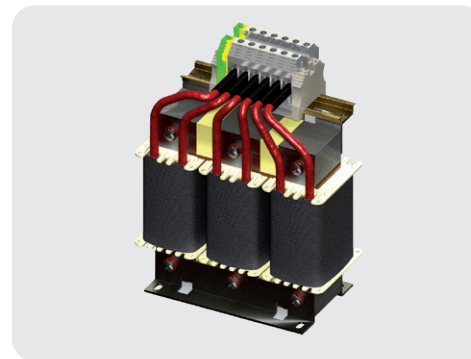
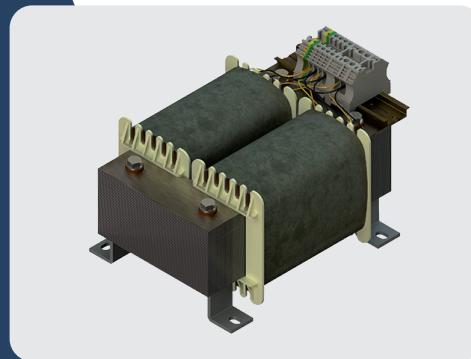
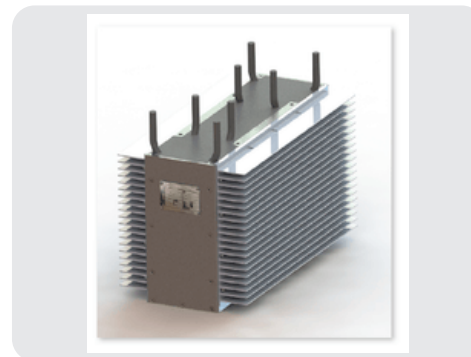

wöhner

ALLES MIT SPANNUNG

Wöhner entwickelt Systemlösungen für den elektrotechnischen Markt und steht für Innovationen und technische Spitzenleistungen im Bereich der Energieverteilung, Steuerungstechnik sowie der erneuerbaren Energien. Wöhner bietet Ihnen Sicherungs- und Adaptertechnik nach weltweiten Standards in der Sammelschiensystemtechnik oder als Aufbaukomponenten an.

- Value Added Services
- System Crossboard
- System 30Compact, 3-polig
- System 30Compact, 5-polig
- System 60Classic
- System 185Power
- Zentraleinspeisung
- Messtechnik

- Panel Sicherungshalter
- Panel Schaltgeräte
- Zubehör

Mehr Informationen zum Hersteller und zum Sortiment finden Sie unter:

www.woehner.de

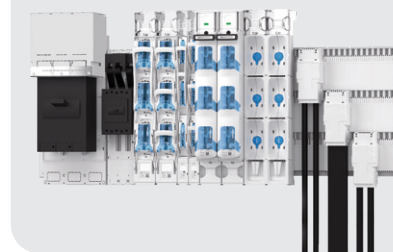
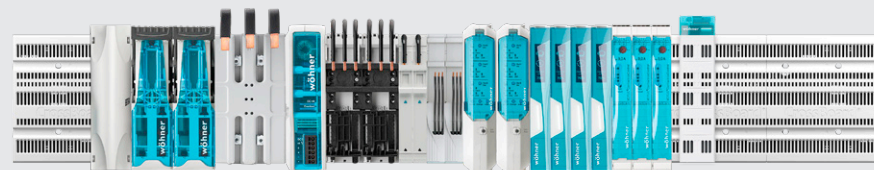

ZIEHL

Kompetent und innovativ engagiert sich die Firma ZIEHL in der Entwicklung und Fertigung elektronischer Geräte für die Industrie. Vom Universal-Temperaturüberwachungsrelais über Netzentkopplungsrelais für Photovoltaikanlagen bis hin zur individuellen Speziallösung bietet das ZIEHL-Universum vielseitige und effiziente Möglichkeiten.

- Temperaturüberwachung
- Netzüberwachung
- Digitale Einbaumessgeräte MINIPAN
- Schaltrelais und Steuerungen
- Messumformer und Messstellenumschalter

- Entwicklung und Fertigung von Sondergeräten

Mehr Informationen zum Hersteller und zum Sortiment finden Sie unter:

www.ziehl.com

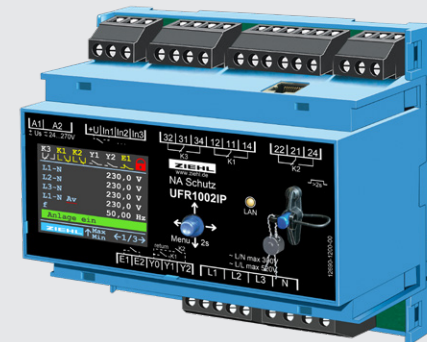

Professioneller Beschaffungsservice

Sollten Sie einmal nicht fündig werden, können wir Ihnen die meisten Produkte dank bester Kontakte zu Lieferanten und Herstellern trotzdem besorgen. Es gibt kaum Artikel aus der Elektrotechnik, die wir nicht beschaffen können.

Unser Einsatzgebiet: Südbayern

Ob Schaltanlagenbau, E-Mobility, Maschinenbau oder erneuerbare Energien: Die Produkte unserer Vertriebspartner im Raum Südbayern kommen in den unterschiedlichsten Bereichen zum Einsatz.

PLZ-Gebiet	89300 – 89449	93000 – 93449
	80000 – 87999	91750 – 91809
		94000 – 94999





Kontaktieren Sie uns oder treffen Sie uns persönlich!

AIV Albiez Industrievertretung GmbH
Pfarrer-Forster-Str. 5 · 85452 Moosinning
www.aiv-albiez.de

Axel Grundke

PLZ-Gebiet 80 – 82, 85 – 87, 91, 93

T 08123 / 92 250

M 0172 / 88 34 075

E axel.grundke@aiv-albiez.de

Stefan Kahlhammer

PLZ-Gebiet 83 – 84, 93 – 94

T 08123 / 90 90 204

M 0176 / 19 56 25 11

E stefan.kahlhammer@aiv-albiez.de

